

ausstattungsPaket 1: vOn anFanG an Flexibel bleiben.

Diese F45 ist über den Standard hinaus mit mehr Komfort ausgestattet. Da alle F45 Steuerungen auf Augenhöhe angebracht sind, können Sie alle Werte während des Sägevorgangs erkennen. Komfortables und flexibles Arbeiten ermöglicht der **Winkel-Gehrungsanschlag** mit integriertem Längenausgleich. Damit können Sie Winkel und Gehrungen in einer Funktion präzise schneiden, der Längenausgleich erfolgt im selben Arbeitsschritt. Die **Digitalanzeige (DIGIT X)** garantiert die schnelle und genaue Einstellung des Parallelanschlages. Zur Sicherheit wird bei geschwenktem Sägeblatt das korrigierte Maß für den Anschlag digital auf dem Steuerungsbildschirm angezeigt. Zur Bearbeitung längerer Werkstücke eignet sich die **vordere auflagerolle** auf der rechten Seite. Die praktische **toolbox** ist ein aufklappbares Gehäuse, in dem bis zu sechs Werkzeugträger (Sägeblattdurchmesser max. 550 mm) griffbereit aufbewahrt werden können.

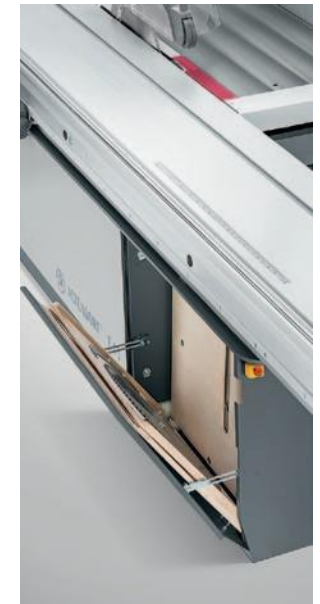

M18153	ausstattunGsPaket 1	3.080 €
	· Winkel-Gehrungsanschlag (WGa) mit Längenausgleich	
	· Parallelanschlag, manuelle verstellung mit Digitalanzeige (DIGIt X), schnittbreite 1000 mm	
	· toolbox, max. 6 Werkzeuge bis 550mm inkl. spaltkeile	
	· vordere auflagerolle, Parkposition unter dem Doppelrollwagen	
	Paket-PreisvOrtell GeGenÜber einzelPreisen	350 €

uPGraDe ausstattunGsPaket 1		Mehrpreis
	schwenkung	
M18500	Beidseitige Schwenkung (+/-46°)	7.900 €
M64079	Erweiterte Schnitthöhe beidseitige Schwenkung, empfohlene Antriebsleistung 6,5 kW (8,8 PS)	350 €
M64080	Erweiterte Schnitthöhe einseitige Schwenkung, nur in Verbindung mit mind. 5,5kW (7,5PS) Antriebsleistung	450 €
	antriebsleistung	
M51100	5,5kW (7,5PS) mit drei Drehzahlen (3/4/5000 U/min), manuell verstellbar, einseitige Schwenkung	530 €
M51101	7,5kW (10PS) mit drei Drehzahlen (3/4/5000 U/min), manuell verstellbar, einseitige Schwenkung	980 €
M51103	5,5kW (7,5PS) mit VARIO (stufenlose Drehzahlregelung, 2000–6000 U/min), einseitige Schwenkung	2.200 €
M51059	6,5kW (8,8PS) mit VARIO (stufenlose Drehzahlregelung, 2000–5000 U/min), beidseitige Schwenkung	1.900 €
	Winkel-Gehrungsanschlag (WGa)	
M44460	mit DIGIT L, Ablängen bis 3200mm	1.950 €
M44461	mit DIGIT LD, Ablängen bis 3200mm	3.050 €
	Parallelanschlag	
M44601	Schnittbreite 1300mm, DIGIT X (manuelle Verstellung mit digitaler Anzeige)	470 €
M44602	Schnittbreite 1600mm, DIGIT X (manuelle Verstellung mit digitaler Anzeige)	810 €
M44604	Schnittbreite 1000 mm, CNC-Steuerung	2.620 €
M44605	Schnittbreite 1300 mm, CNC-Steuerung	3.270 €
M44606	Schnittbreite 1600 mm, CNC-Steuerung	4.420 €



ausstattungsPaket 2: Präzision und Sicherheit IM Paket.

Wachsende Kundenansprüche erfordern auch eine bessere Maschinenausstattung, um die Verarbeitungsqualität zu erhöhen. Dieses Ausstattungspaket zielt auf Präzision und Sicherheit ab. Der durchzugsstarke **5,5kW (7,5Ps) Motor** verfügt über drei Drehzahlen (3/4/5000 U/min), die schnell manuell verstellt sind. Der **Winkel-Gehrungsanschlag mit Digitalanzeige (DIGIt I)** und integriertem Längenausgleich erlaubt das 1/10mm genaue Einstellen des Längenmaßes. Kein Problem Dank der Feineinstellung! Auf der gegenüberliegenden Seite des Sägeblatts sorgt der **cnc-Parallelanschlag** für Präzision. Bei geschwenktem Sägeblatt wird die Maßkorrektur für den Parallelanschlag automatisch umgesetzt. Praktisch ist der **vorlagenhalter** an der Bildschirmsteuerung, auf dem Sie Ihre Arbeitsunterlagen befestigen können, um sie permanent im Blick zu haben.



M18154	ausstattunGsPaket 2	6.490 €
	· antriebsleistung 5,5kW (7,5Ps) mit drei Drehzahlen 3/4/5000 u/min, manuell verstellbar	
	· Winkel-Gehrungsanschlag (WGa) mit Längenausgleich und DIGit II	
	· cnc-Parallelanschlag, schnittbreite 1000 mm	
	· vorlagenhalter	
	Paket-Preisvorteil GeGEnÜber einzeLPreisen	800 €

uPGraDe ausstattunGsPaket 2		Mehrpreis
	schwenkung	
M18502	Beidseitige Schwenkung (+/-46°)	7.370 €
M64079	Erweiterte Schnitthöhe beidseitige Schwenkung, empfohlene Antriebsleistung 6,5 kW (8,8 PS)	350 €
M64080	Erweiterte Schnitthöhe einseitige Schwenkung, nur in Verbindung mit mind. 5,5kW (7,5PS) Antriebsleistung	450 €
	antriebsleistung	
M51110	7,5kW (10PS) mit drei Drehzahlen 3/4/5000U/min, manuell verstellbar, einseitige Schwenkung	450 €
M51112	5,5kW (7,5PS) mit VARIO (stufenlose Drehzahlregelung, 2000–6000U/min), einseitige Schwenkung	1.670 €
M51059	6,5kW (8,8PS) mit VARIO (stufenlose Drehzahlregelung, 2000–5000U/min), beidseitige Schwenkung	1.900 €
	Winkel-Gehrungsanschlag (WGa)	
M44468	mit DIGIT LD, Ablängen bis 3200mm	1.100 €
	cnc-Parallelanschlag	
M44611	Schnittbreite 1300 mm	650 €
M44612	Schnittbreite 1600 mm	1.800 €



ausstattungsPaket 3: kOMFOrtabel arbeiten und Zeit GeWinnen.

Zeit ist mehr denn je bares Geld wert. Dieser Erkenntnis folgend, haben wir die F45 mit diesem Ausstattungsvorschlag zum Zeitarbeiter ausgerüstet. Komfortabel ist der **vorlagenhalter** an der Steuerung in Augenhöhe. Sie haben Ihre Aufträge immer in Reichweite. Mit der **stufenlosen Drehzahlregelung vario** (2000 – 6000 U/min) können Sie die Drehzahl perfekt auf das Material abstimmen und Einrichtungszeit sparen. Nebenbei erhöhen Sie die Standzeiten ihrer Sägeblätter enorm. Der **Parallelogramm-Querschlitten (PQs)** erleichtert die Auflage großer Werkstücke und garantiert höchste Präzision bei allen Winkelschnitten. Die absolute Wiederholgenauigkeit vermeidet Fehlschnitte. Auf der rechten Seite des Sägeblatts verfährt der **cnc-Parallelanschlag** sekundenschnell, nachdem Sie die Werte in die Bildschirmsteuerung eingegeben haben. Insgesamt springen für Sie pro Tag 25 % Zeitersparnis heraus, die Sie gewinnbringend einsetzen können.

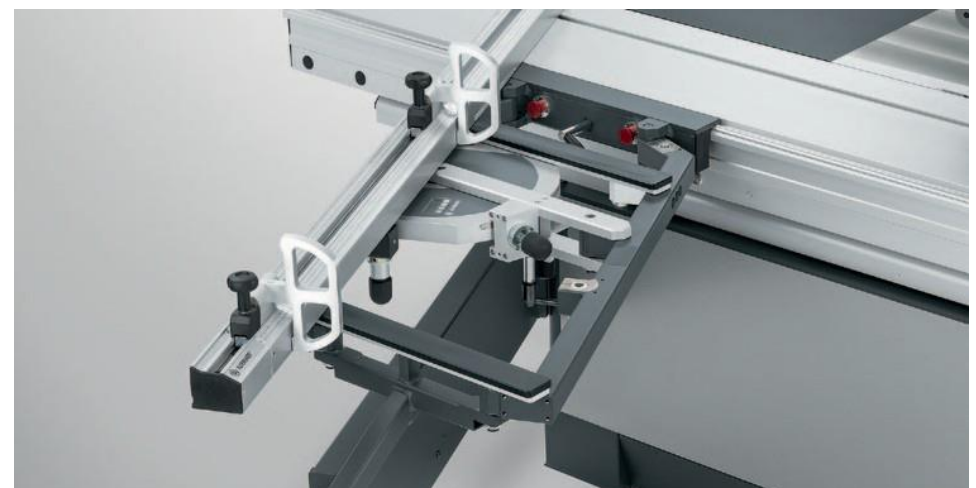

M18155	ausstattunGsPaket 3	9.110 €
	· antriebsleistung 5,5kW (7,5Ps) mit vario (stufenlose Drehzahlregelung, 2000–6 000 u/min)	
	· Parallelogramm-Querschlitzen (PQs) mit digitaler Winkelanzeige, ablängen bis 3 500 mm	
	· cnc-Parallelanschlag, schnittbreite 1000 mm	
	· vorlagenhalter	
	Paket-Preisvorteil GeGEnÜber EinzelPreisen	900 €

uPGraDe ausstattunGsPaket 3		Mehrpreis
	schwenkung	
M18503	Beidseitige Schwenkung (+/-46°)	5.700 €
M64079	Erweiterte Schnitthöhe beidseitige Schwenkung, empfohlene Antriebsleistung 6,5 kW (8,8 PS)	350 €
M64080	Erweiterte Schnitthöhe einseitige Schwenkung, nur in Verbindung mit 5,5kW (7,5PS) Antriebsleistung	450 €
	antriebsleistung	
M51120	7,5kW (10PS) mit VARIO (stufenlose Drehzahlregelung, 2000–6000U/min), einseitige Schwenkung	500 €
M51059	6,5kW (8,8PS) mit VARIO (stufenlose Drehzahlregelung, 2000–5000U/min), beidseitige Schwenkung	1.900 €
	Parallelogramm-Querschlitzen (PQs)	
M44475	mit DIGIT L, Ablängen bis 3200mm	1.070 €
M44476	mit DIGIT LD, Ablängen bis 3200mm	1.830 €
	cnc-Parallelanschlag	
M44611	Schnittbreite 1300 mm	650 €
M44612	Schnittbreite 1600 mm	1.800 €



ausstattungsPaket 4: Freude am verfahren.

Altendorf Entwickler haben seit 1906, als Wilhelm Altendorf die erste Formatkreissäge der Welt konstruierte, diese Maschine stetig weiterentwickelt. Dieses F45 Paket enthält im Wesentlichen die wichtigsten Merkmale, die eine Formatkreissäge heute in Sachen Komfort, Präzision und Sicherheit bieten kann. Den größten Nutzen haben Sie bei diesem Paket, wenn Sie sich für die F45 ElmoDrive entscheiden. Dann genießen Sie die Steuerung per 12"-Touchscreen: die Höhen- und Schwenkverstellung des Sägeaggregats inklusive der beidseitigen Schwenkung*. Stimmen Sie die Drehzahl perfekt auf das Material ab und sparen Sie Einrichtungszeit mit dem stufenlosen **varIO antrieb** (2000–6000 U/min). Verfahren Sie auch den **cnc-Parallelanschlag** und die Klappen am **cnc-Winkelanschlag DuO 90**. Auf dem **vorlagenhalter** haben Sie Ihre Aufträge im Blick, in der praktischen **toolbox** legen Sie bis zu sechs Werkzeuge ab. Gönnen Sie sich die Freude und den Komfort der Altendorf Verfahrenstechnik! Nicht in Verbindung mit F45 ProDrive.

**optionales Zubehör*

AusstattungsPaket 4 ist nicht kombinierbar mit der Steuerung F 45 ProDrive.

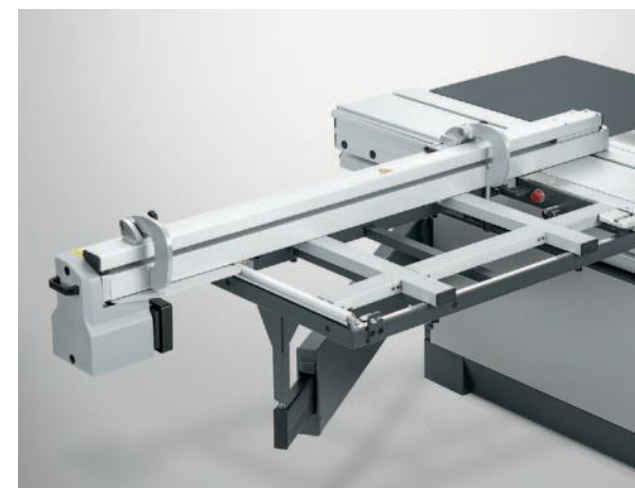

M18156	ausstattunGsPaket 4	15.210 €
	· antriebsleistung 5,5kW (7,5Ps) mit varIO (stufenlose Drehzahlregelung, 2000–6000 u/min)	
	· cnc-Winkelanschlag DuO 90	
	· cnc-Parallelanschlag, schnittbreite 1000 mm	
	· toolbox	
	· vorlagenhalter	
	Paket-PreisvOrtell GeGenÜber einzeLPreisen	1.400 €

uPGraDe ausstattunGsPaket 4		Mehrpreis
M18503	schwenkung Beidseitige Schwenkung (+/-46°)	5.700 €
M64079	Erweiterte Schnitthöhe beidseitige Schwenkung, empfohlen 6,5 kW (8,8 PS) Antriebsleistung	350 €
M64080	Erweiterte Schnitthöhe einseitige Schwenkung, nur in Verbindung mit mind. 5,5kW (7,5PS) Antriebsleistung	450 €
M51120	antriebsleistung 7,5kW (10PS) mit VARIO (stufenlose Drehzahlregelung, 2000–6000U/min), einseitige Schwenkung	500 €
M51059	6,5kW (8,8PS) mit VARIO (stufenlose Drehzahlregelung, 2000–5000U/min), beidseitige Schwenkung	1.900 €
M44480	cnc-Winkel-Gehrungsanschlag DUO Flex	2.000 €
M44611	cnc-Parallelanschlag Schnittbreite 1300 mm	650 €
M44612	Schnittbreite 1600 mm	1.800 €

